

1 UK: Runners

Prior to assembly runners are screwed to the side frame. Each runner is fixed to the frame using 3 allen screws and 3 wooden spacers. A wooden dowel is placed in the middle hole acting as a stop for the drawers.

DE: Führungsschienen

Bevor der Zusammenbau des Gestells Führungsschienen für Schubfächer auf die Seitenrahmen montieren. Jede Schiene mit 3 Inbus-schrauben und 3 Abstandklötzen festgemacht. Holzdübel als Stopp der Schubfächer ins Mittloch klopfen.

DK: Notlister

Inden samling af stellet monteres notlister på siderammen. Hver notliste fastgøres med 3 unbracoskruer igennem liste og afstandsstykke. En trædyvel slås i det midterste hul og fungerer som stop for udtræksbakkerne.

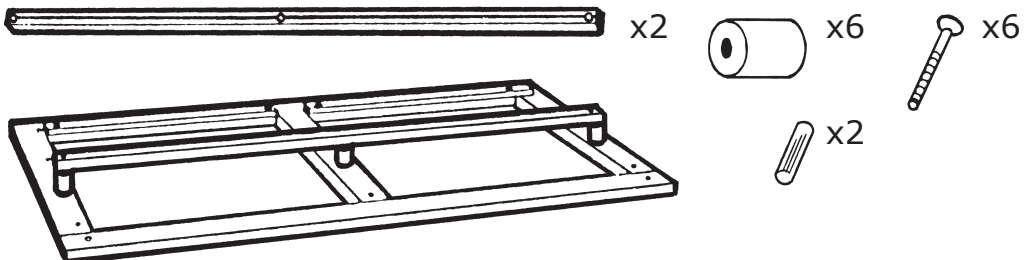

2 UK: Frame

Assemble frames and end gates using bolts, washers and square nuts.

DE: Gestell

Seitenrahmen und Enden mit Bolzen, Spannscheibe und Vierkant-Mutter zusammenbauen

DK: Stel

Saml siderammer og endegavle ved hjælp af maskinbolt, spændeskive og firkantmøtrik.

3 UK: Table top

Place the top situating the steel pins in the guiding holes of the top. Fix the table top to the frame using the allen screws.

DE: Tischplatte

Tischplatte mit den Stahldübeln in die vorgebohrten Löcher der Enden plazieren. Tischplatte an die 2 Enden mit 4 Inbusschrauben befestigen

DK: Bordplade

Placer bordpladen med endegavlens ståldyvlér i de forborede huller. Fastgør bordpladen til stellet med unbracoskruer.

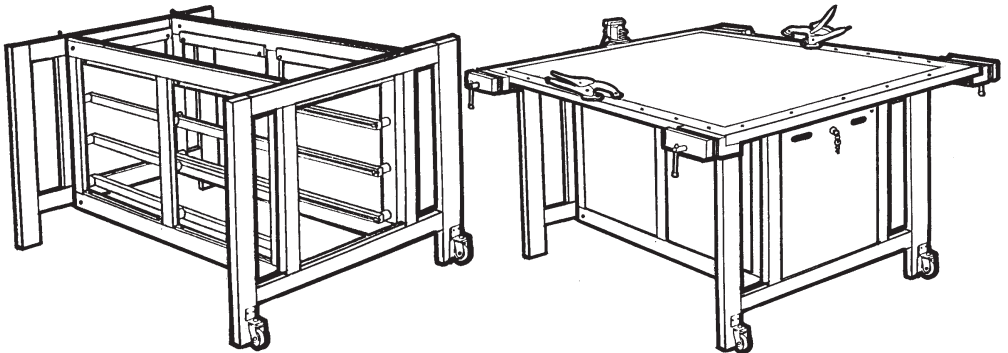

4 UK: Drawers and tool racks

Drawers are placed in the runners. Turnable racks are placed in the openings of the frame.

DE: Schubfächer und Werkzeugplatten

Schubfächer in die Führungsschienen setzen. Drehbare Werkzeugplatten auf das Gestell anbringen.

DK: Udtræksbakker og værktøjsplader

Udtræksbakker sættes i notlisterne. Vendbare værktøjsplader anbringes på stellet.

5 UK: Vices and clamps

Woodwork vice is mounted with 2 bolts and 1 fixing screw. Hold down clamp is placed in one of the holes in the table top edge. Table mechanics vice is placed on the edge of the table.

DE: Spannzangen

Holzspannze mit 2 Bolzen und 1 Holzschraube in die Tischkante montieren. Klemmzange in eines der Löcher in der Tischkante anbringen. Tisch-Schraubstock auf die Tischkante plazieren.

DK: Spændetænger

Sløjdtang monteres i bordkanten med 2 bolte og 1 træskrue. Klemmetang monteres i et af hullerne i bordkanten. Bord-skruestik placeres på bordets kant.

